

Технические характеристики рекламной конструкции  
(информационный стенд - тип 14)

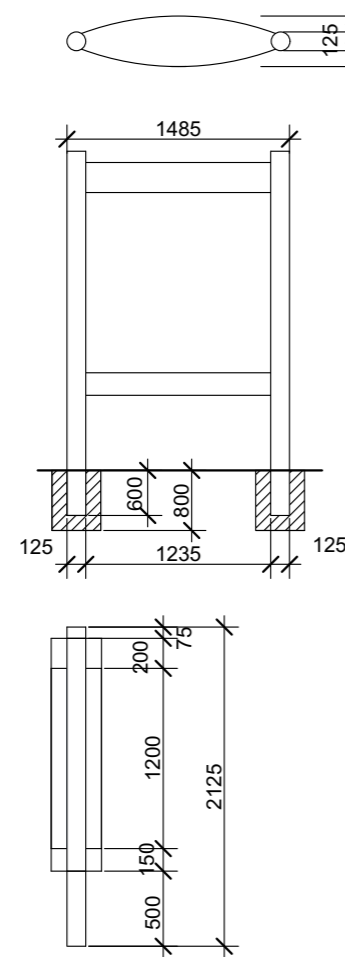

ТЕХНИЧЕСКОЕ ОПИСАНИЕ

Информационный стенд - рекламная конструкция малого формата, имеющая одну или две информационные поверхности, размер каждой из которых составляет 1,2x1,235 м, предназначенная для размещения информации рекламного характера (рекламы). Присоединяется к земельному участку, состоит из фундамента, каркаса и информационной поверхности.

ОСНОВНЫЕ ХАРАКТЕРИСТИКИ РЕКЛАМНОЙ КОНСТРУКЦИИ:

В основе информационного стенда лежит стальная конструкция. Ставится на заглубленном фундаменте. Информационная поверхность изготавливается из оцинкованной стали. Покрытие конструкции - порошковое напыление с антикоррозионными ингибиторами. Основной цвет конструкции: серый. Конструктивные элементы жесткости и крепления (болтовые соединения, элементы опор, технологические косынки и т.п.) информационных стендов должны быть закрыты декоративными элементами. Информационный стенд, выполненный в одностороннем варианте, должен иметь декоративно оформленную обратную сторону.

РАЗМЕРЫ:

Информационное поле (одно) 1,2x1,235 м.  
Габаритные размеры (внешние) 2,125x1,485 м.

ФУНДАМЕНТ:

Информационный стенд устанавливается на вертикальный фундамент глубиной 0,8 м.



						06 - 2016	- АД	Лист
Изм.	Кол.	Лист	№ док.	Подпись	Дата	Рекламная конструкция - тип 14. информационный стенд. Технические данные, чертеж конструкции, фотография		